

ÖVERGÅNGSSTÄLLE/GÅNGPASSAGE

Val av utformning bestäms i samråd med handikappansvarig på Trafikkontoret.

Vid gångbanelängd < 2.5 m

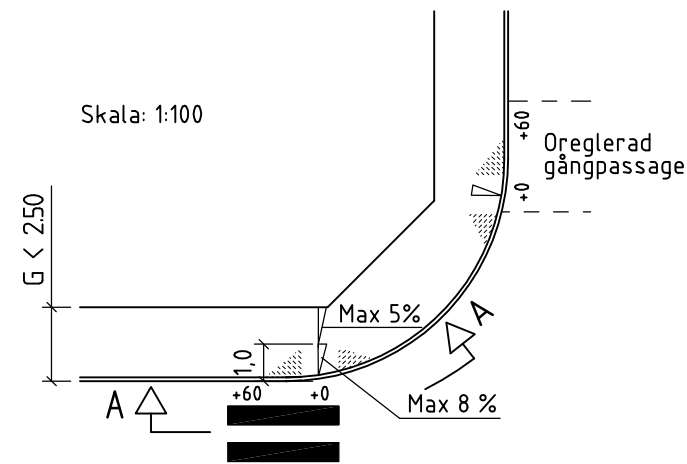

Sekt A - A

Granitkantsten

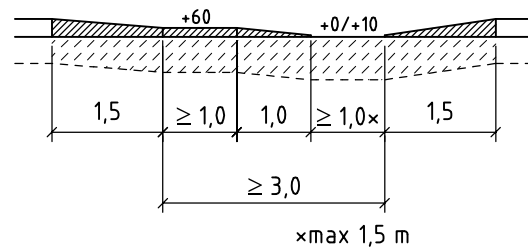

Betongkantstöd

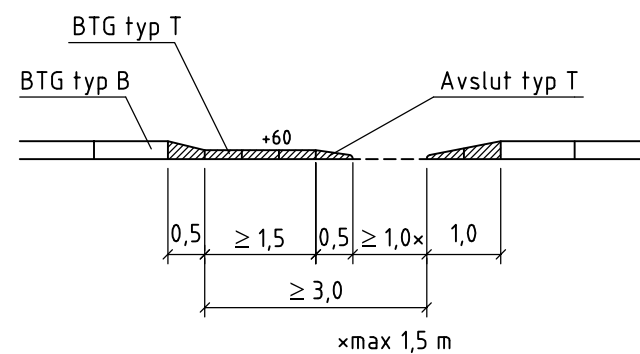

Vid gångbanelängd ≥ 2.50 m

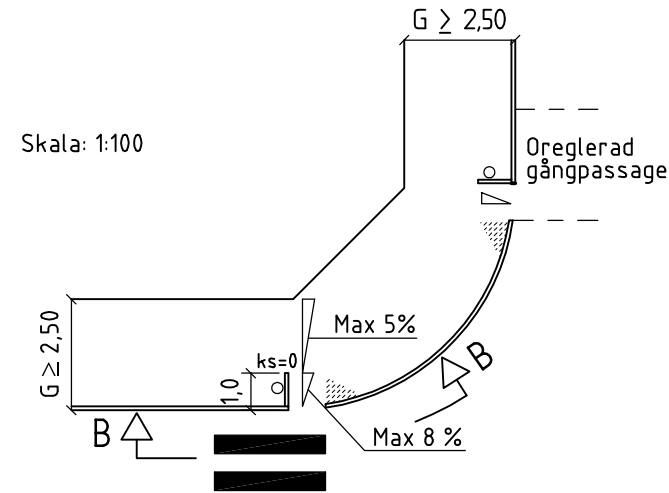

Sekt B - B

Granitkantsten

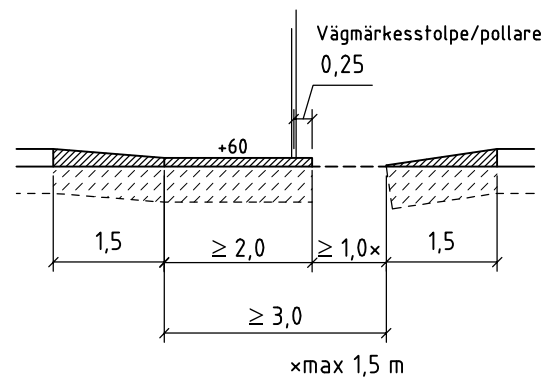

Betongkantstöd

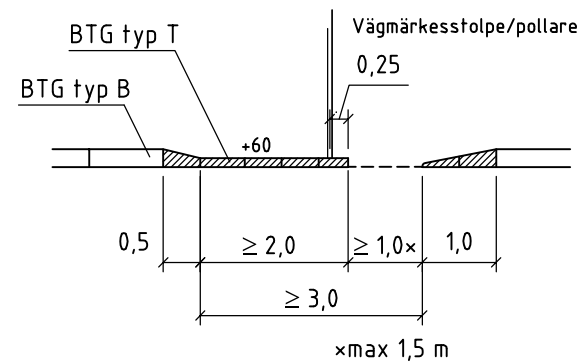

Vid mindre gator/trafikflöden
Rullstolsramp utan särskild
gångpassage

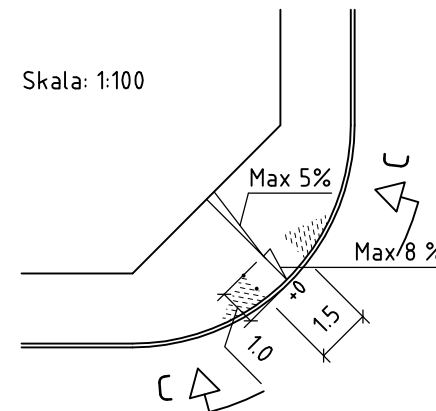

Sekt C - C

Granitkantsten

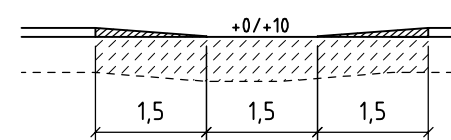

Betongkantstöd

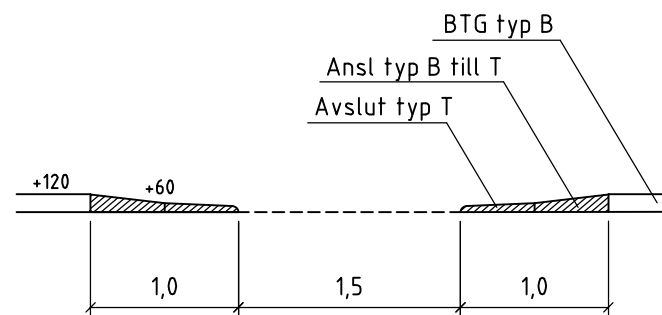

HÄNVISNINGAR TPU

- Val av kantstöd, se C1
- Tvärfall, se C6
- Handikappanpassning, se D6

ANVISNINGAR

ÖVERGÅNGSSTÄLLE/GÅNGPASSAGE

Del för synskadade

Kantstödet sätts på +60 mm och vinkelrätt mot gångriktningen. Kantstödet används av de synskadade för att ta ut riktningen över gatan. Övergången placeras längst bort från korsningen så att synskadade inte riskerar att hamna ute i korsningen om de av misstag går snett över gatan.

I gatumiljön skall det finnas någon information som hjälper de synskadade att uppmärksamma var övergången är belägen. Det kan t ex vara en vägmärkesstolpe, belysningsstolpe, pollare eller ett hushörn. Läs mer i TPU, D6.

Del för rörelsehindrade

Övergångsställen/gångpassager utformas med en utjämnad del.

Utjämnningen mellan gång- och körbana utformas så att lutningen inte överstiger 8%.

I rampen sätts granitkantstenen normalt på +0 mm. Vid behov, för att lösa gatans vattenavrinning, kan den sättas på +10 mm.

För god snöröjning eftersträvas maxvärdet 1,5 m. Om bredden på övergångsstället överstiger 3,0 m minskas målningen i den nedsänkta delen så att den totala målningsbredden blir 3,0 m. Se exempel nedan.

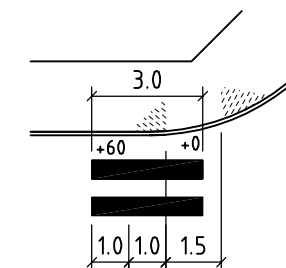

RAMSTEN

Sänkning av ramsten vid övergångsställen/gångpassager utförs enligt princip "Vid gångbanelängd < 2,5 m".

REV.	ANT.	REV. DATUM	REV. AVSER	VERKS REV. DAT	GODKÄND
F		2011-02-01	Bredd på nollad del.		KS
E		2010-02-01	Kantstöd i "nollad" del, vid behov höjd=10 mm		KS
D		2007-02-01	Ändrad måtthöjd sektioner		KS
C		2005-02-01	Slopad 0-sten; Max 8 % i ramper		RA
B		2004-02-01	Ändrad ordningsföljd på de olika alternativen MÅTT och utformning av refuger		J-H W
A		2003-02-01	ALLMÄNT		J-H W

UPPRÄTTAD FÖR	Göteborgs Stad Trafikkontoret			
STANDARDRITNING Övergångsställe/Gångpassage				
HANDLAGARE	VERIFIERAD	HAFT DEL		
J-H Wallin				
RITAD/DWG-FL	KONSTR. AV	UPPGÄSSNAMN		
-4510	KS			
GODKÄND GÖTEBORG	SKALA	OBJEKTSNR	RITNINGSR	REV
2002-02-01 Jan-Inge Wallin	1:100 vid A1		363/93-4510	F